

WALKTop™

fitneff TREADMILL DESK



OWNER'S MANUAL

Please read this owner's manual thoroughly before operating and keep it handy for reference at all times.

Information in this manual is subject to change without notice.
Visit www.walktop.com for the latest updates to the Owner's Manual.

SAVE THESE INSTRUCTIONS

Customer Service Line: 1-888-632-3220

Email: walktop@fitneff.com

IMPORTANT SAFETY INSTRUCTIONS

READ ALL INSTRUCTIONS BEFORE INSTALLATION AND OPERATION

This guide contains important safety messages. Always read and obey all safety messages.



WARNING Indicates you can be seriously injured if you do not follow these instructions.



CAUTION Indicates hazardous situations which, if not avoided, may result in minor or moderate injury, or product damage to the WalkTop™ or your treadmill.



WARNING

To reduce the risk of injury read this manual in its entirety as well as the safety recommendations accompanying your treadmill.

Improper use of this product may cause serious injury. Fitneff™ assumes no liability for any personal injury or property damage that may be sustained by or through the solitary use of this product or the use of this product in conjunction with any other apparatus.

1. We strongly recommend that all users consult their physician before starting any exercise program.
2. Read all safety precautions included with your treadmill before installing the WalkTop™.
3. Familiarize yourself with the operation and use of your treadmill prior to attaching the WalkTop™.
4. The WalkTop™ may obstruct control features of some treadmills. Please ensure that your treadmill has emergency stop features that allow quick access while using the WalkTop™.
5. Do not sit or place item(s) whose total weight exceeds 35 lbs (16 kg) on the WalkTop™.
6. Note the deck length of your treadmill to ensure you will not fall off the treadmill while walking with the WalkTop™ installed.
7. Do not run with the WalkTop™ installed. Walk slowly. Users should be familiar with the speed controls of their individual treadmill unit.
8. Keep children under the age of 12 and pets away from treadmills and the WalkTop™.
9. The WalkTop™ is made for a single user. Do not allow more than one person on the treadmill unit at a time.

10. Ensure that your treadmill and WalkTop™ are placed on a level surface. Follow treadmill manufacturer guidelines for clearance surrounding your unit.
11. It is the responsibility of the owner to alert any other users of the WalkTop™ to these safety precautions.
12. Wear appropriate clothing when using your treadmill. Athletic shoes are recommended. Avoid footwear with heels.
13. Do not place hot items, liquid or solid, on your WalkTop™. Do not use sharp tools of any kind while using your WalkTop™.
14. Clear all items from the WalkTop™ before attempting to move, dismantle, or make adjustments.
15. Do not attempt to use the WalkTop™ until it is fully installed and all assembly points checked.
16. Inspect and tighten all fasteners on the WalkTop™ on a regular basis.
17. Use your treadmill and WalkTop™ only in the manner described and recommended.

WARRANTY INFORMATION



CAUTION: Please consult your treadmill OWNER's MANUAL for WARRANTY INFORMATION regarding your treadmill. WalkTop™ and Fitneff™ assume no responsibility for the improper assembly, installation, negligence, or misuse of the treadmill unit.

LIMITED WARRANTY

Fitneff™ warrants that this product is free of defects in workmanship and materials utilized under normal use and service conditions. This warranty is in effect from the date of purchase for a period of ninety (90) days. This warranty is extended only to the original purchaser and cannot be assigned, sold or conveyed in any fashion. This warranty does not apply to products that are used on commercial treadmills or in uncontrolled locations with multiple users and treadmills.

Fitneff™ makes no warranties, express or implied, and specifically excludes and disclaims any and all implied warranties or conditions of merchantability or fitness for a particular purpose or use, whether statutory or otherwise. All other obligations or liabilities of Fitneff™, whether under a theory of negligence or strict liability, contract, tort or otherwise, arising out of or relating to the sale, use or operation of fitness equipment or fitness accessories, or otherwise, are excluded by Fitneff™ and hereby expressly waived by buyer.

INSTALLATION INSTRUCTIONS



CAUTION: Please consult your treadmill OWNER'S MANUAL for WARRANTY INFORMATION regarding your treadmill. WalkTop™ and Fitneff™ assume no responsibility for the improper assembly, installation, negligence, or misuse of the treadmill unit.



CAUTION: Do not depress the red adjustment lever until the installation process is complete. To avoid accidental opening of the WalkTop™, leave the storage strap secured until the installation is complete.

STEP ONE

- a) Place unit on floor tabletop side down with arrow facing user. The red adjustment lever should be facing away from you

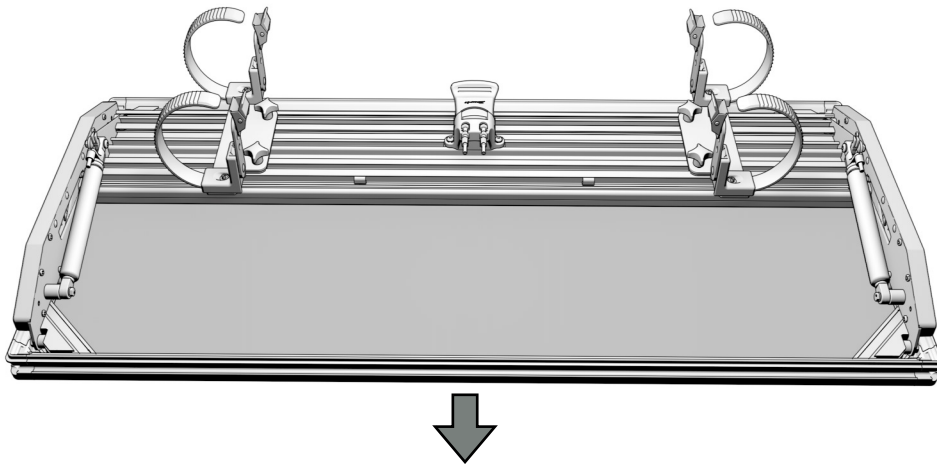

- b) Measure the approximate distance between the handrails on your treadmill

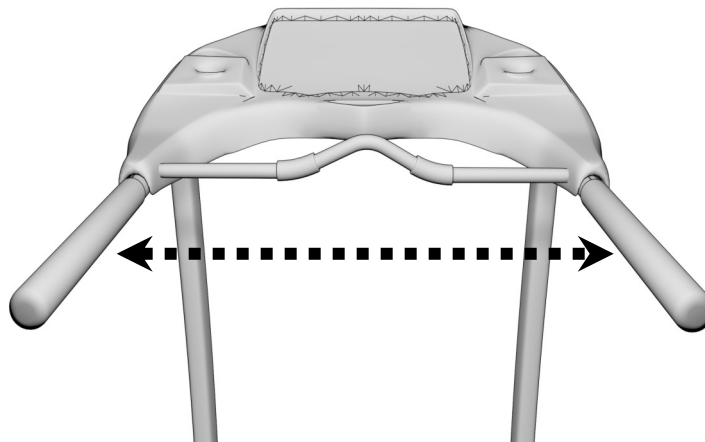

STEP TWO

- a) Loosen thumbscrews (counterclockwise) on the underside of the unit and position attachment brackets to approximate width of treadmill handrails.
- b) Lightly retighten thumbscrews (clockwise) to avoid accidental movement of the attachment brackets during the installation process.

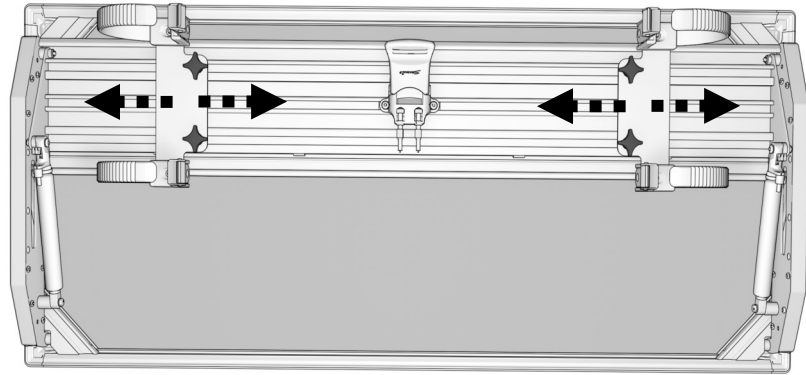
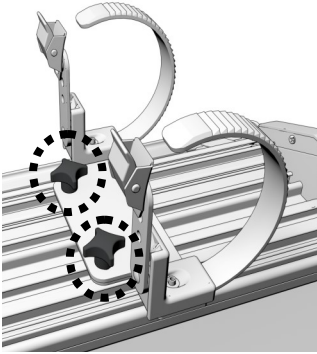

STEP THREE

- a) Turn tabletop up with the arrow facing the treadmill control panel and place unit horizontally across treadmill handrails.
- b) Center the arrow with the treadmill control panel. The red adjustment lever should now be facing you.
- c) Place the unit as near the treadmill control panel without interfering with treadmill controls.

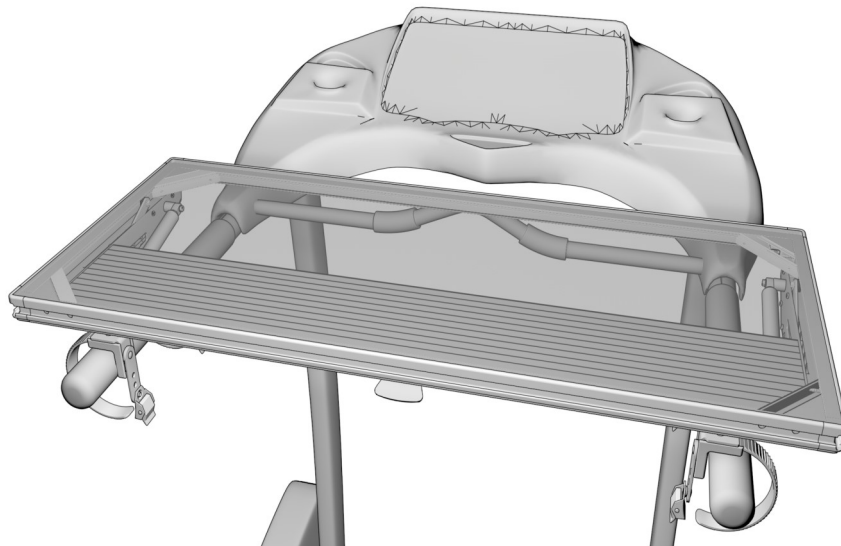

STEP FOUR

- a) Loosen thumbscrews (counterclockwise) and push each of the four attachment brackets tightly against the inside of the treadmill handrails.
- b) Wrap four adjustment straps around treadmill handrails.
- c) If treadmill has angled arms, obtain help to hold WalkTop™ in place while adjustment straps are being secured.

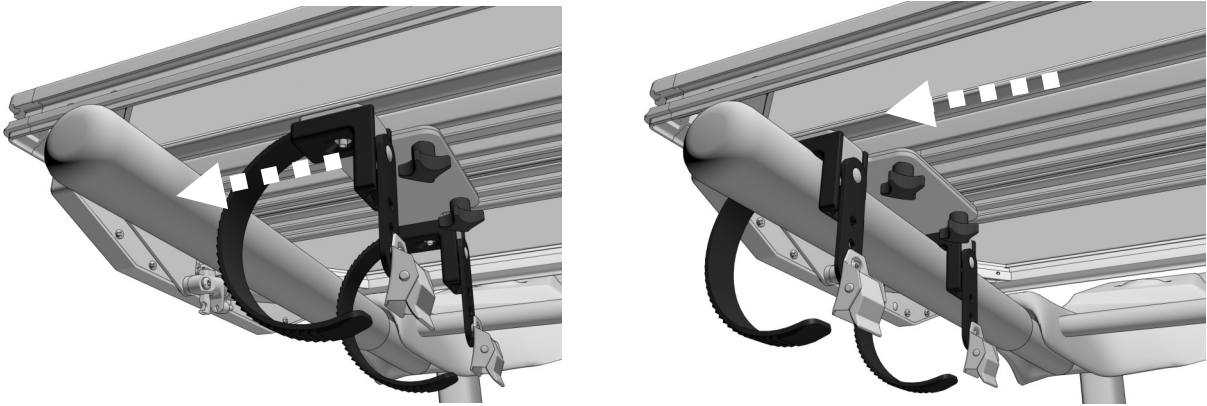

STEP FIVE

- a) Tighten adjustment straps firmly into place. Do not over-tighten.
- b) Repeat this step for all four (4) adjustment straps

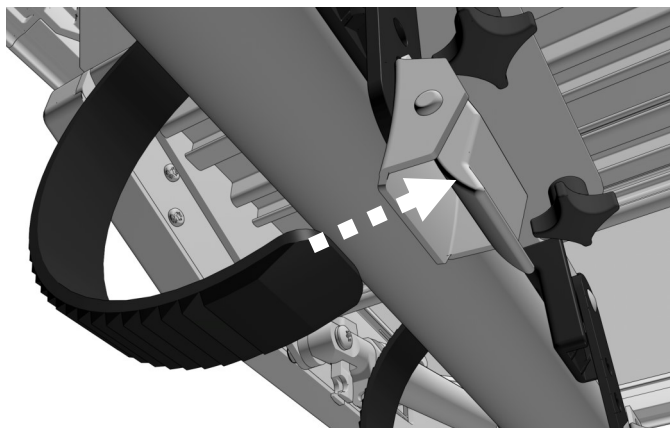

STEP SIX

- a) Verify unit is centered and not interfering with treadmill controls.
- b) Tighten thumbscrews (clockwise) on underside of unit.
- c) Remove the security strap to complete the installation.

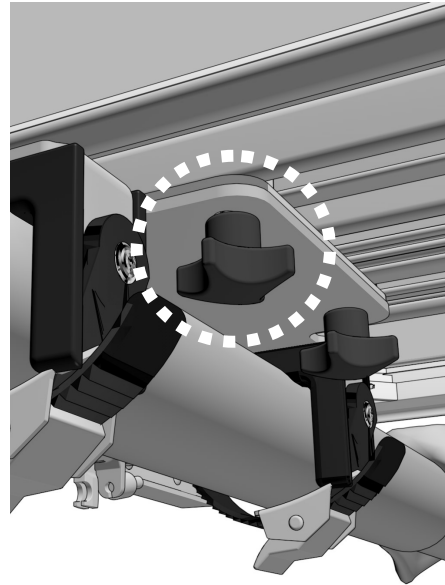
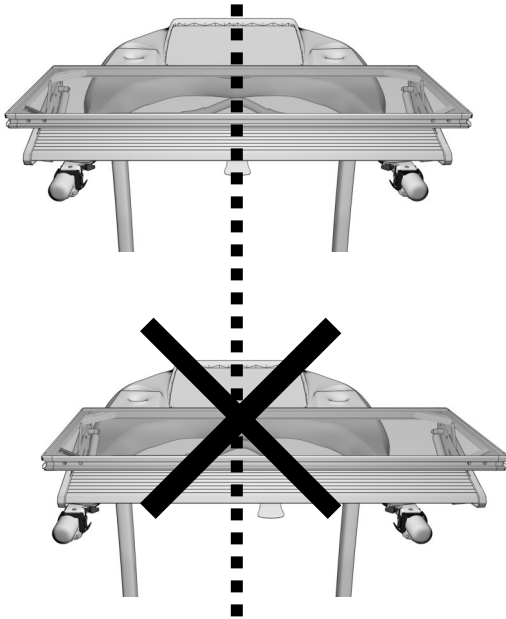

YOUR WALKTOP™ IS NOW INSTALLED!

IMPORTANT

- ◆ After initial setup, remove protective film from tabletop once the WalkTop™ is secured to the treadmill.
- ◆ Reapply storage strap when removing unit.
- ◆ Inspect and tighten all fasteners on the WalkTop™ on a regular basis.

OPERATION & ADJUSTMENTS



WARNING: Remove all objects from tabletop prior to making any adjustments. Never adjust the unit while the treadmill is moving. Keep fingers clear of hinge mechanisms.

STEP ONE: SET HEIGHT

Press the red adjustment lever to adjust the back of the unit to the height of your elbows when they are bent at 90

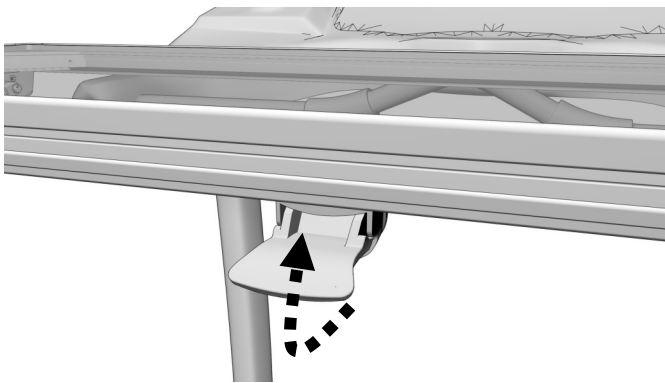

- ◆ Use both hands when making this adjustment.
- ◆ Place your dominant hand on the red lever and non-dominant hand at top center of tabletop. Do not place hand on sides near hinge mechanisms.
- ◆ Use your non-dominant hand to control the motion of the tabletop up or to push the tabletop down. Release the adjustment lever to lock position

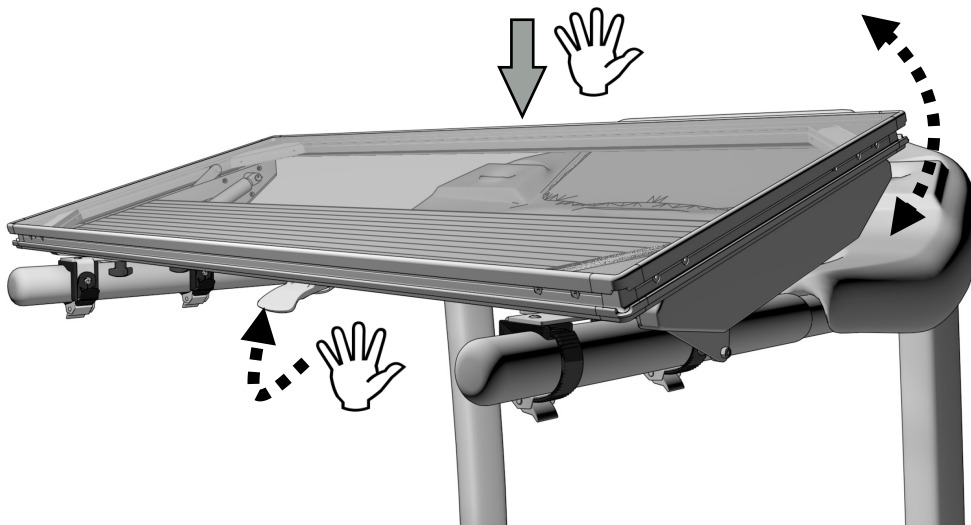

STEP TWO: LEVEL TABLETOP

- ◆ Place hands under the front corner of each side of the tabletop.
- ◆ Slowly lift in unison to one of the seven (7) predetermined locations.
- ◆ Positions can only be selected when starting from the lowered position. If you move past the desired ratchet setting, see STEP THREE.

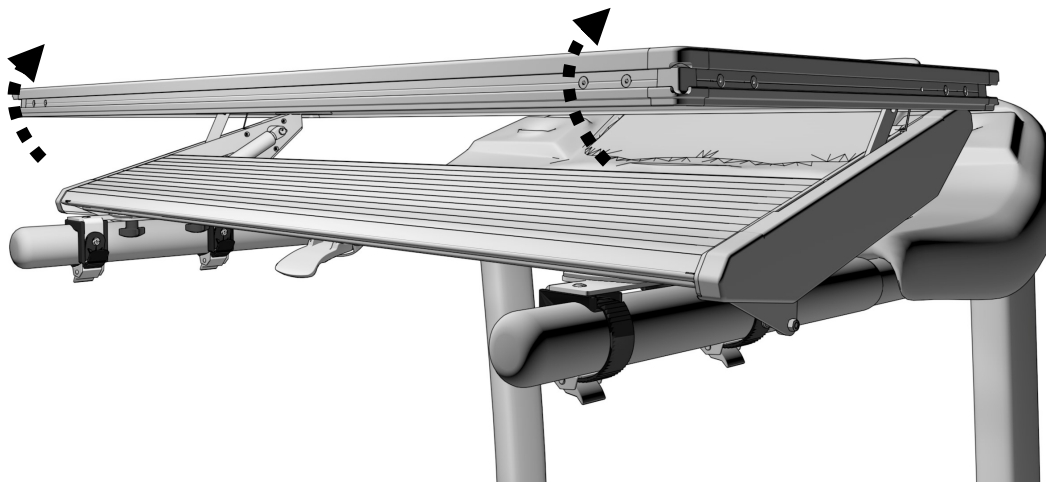
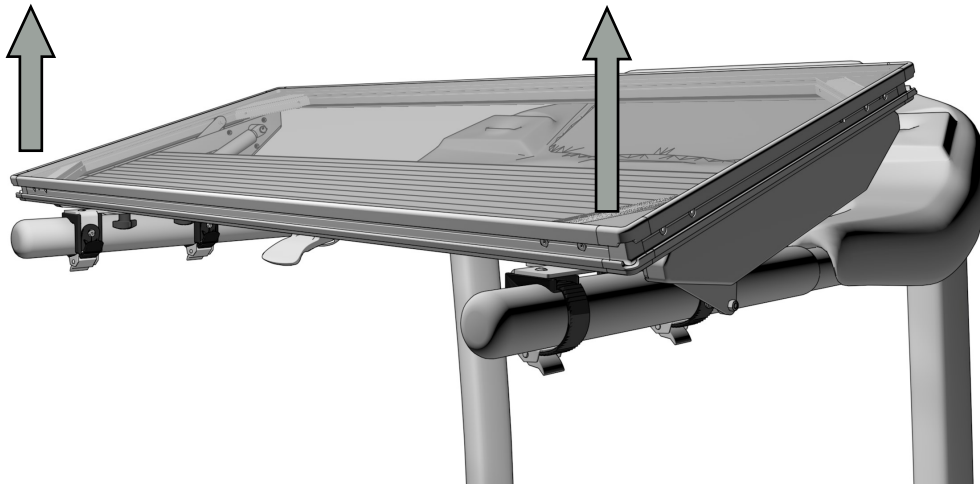

STEP THREE: RESETTING RATCHET

- ◆ To reset ratchet, lift tabletop all the way to top and then lower to bottom.



IMPORTANT

- ◆ Return the WalkTop™ to the fully closed position prior to removing from the treadmill.

WALKTop™

fitneff TREADMILL DESK



LE MANUEL DU PROPRIÉTAIRE

Veillez lire attentivement ce mode d'emploi avant de fonctionner et conservez-le à tout moment.

Les informations contenues dans ce guide sont susceptibles de changer sans préavis. Visitez www.walktop.com pour connaître les dernières mises à jour du guide d'utilisation.

SAUVEGARDEZ CES INSTRUCTIONS

Ligne de service à la clientèle: 1-888-632-3220

Email: walktop@fitneff.com

CONSIGNES IMPORTANTES DE SÉCURITÉ

LIRE TOUTES LES INSTRUCTIONS AVANT L'INSTALLATION ET L'UTILISATION DE L'APPAREIL

Ce guide contient d'importantes consignes de sécurité. Veuillez toujours lire et respecter toutes les



AVERTISSEMENT Indique que vous pouvez être gravement blessé si vous ne respectez pas ces instructions.



ATTENTION Indique des situations dangereuses qui, si elles ne sont pas évitées, peuvent entraîner des blessures mineures ou modérées, ou des dommages au produit WalkTop™ ou au tapis roulant.



AVERTISSEMENT

Pour réduire les risques de blessure, lisez ce guide dans son intégralité ainsi que les recommandations de sécurité qui accompagnent votre tapis de course.

Une utilisation inappropriée de ce produit peut engendrer de graves blessures. Fitneff™ n'assume aucune responsabilité en cas de blessures corporelles ou de dommages matériels, qui peuvent être encourus par ou pendant l'utilisation isolée de ce produit ou par l'utilisation conjointe de ce produit avec tout autre appareil.

1. Nous recommandons vivement que tous les utilisateurs consultent leur médecin avant de commencer tout programme d'exercices.
2. Lisez toutes les précautions de sécurité fournies avec votre tapis de course avant d'installer le pupitre WalkTop™.
3. Familiarisez-vous avec le fonctionnement et l'utilisation de votre tapis de course avant de fixer le pupitre WalkTop™.
4. Le pupitre WalkTop™ peut obstruer des éléments de contrôle de certains tapis de course. Veuillez vous assurer que votre tapis de course possède les fonctions d'arrêt d'urgence qui permet un accès rapide pendant l'utilisation du pupitre WalkTop™.
5. Ne vous asseyez pas ou ne placez pas un ou des objet(s) dont le poids total dépasse les 35 livres (16 kg) sur le pupitre WalkTop™.
6. Notez la longueur de la plateforme du tapis de course afin de vous assurez que vous ne tomberez pas du tapis de course lorsque vous marcherez dessus avec le pupitre WalkTop™ installé.
7. Ne courez pas lorsque le pupitre WalkTop™ est installé. Marchez lentement. Les utilisateurs doivent être familiers avec les commandes de vitesse de leur unité individuelle de tapis de course.
8. Ne laissez pas les enfants de moins de 12 ans et les animaux s'approcher du tapis de course et du pupitre WalkTop™.
9. Le pupitre WalkTop™ est conçu pour un usage unique. Ne permettez qu'une seule personne à la fois sur l'unité du tapis de course.

10. Assurez-vous que votre tapis de course et votre pupitre WalkTop™ sont placés sur une surface plane. Suivez les instructions du fabricant du tapis de course en ce qui concerne l'espace autour de votre unité.
11. Il est de la responsabilité du propriétaire d'avertir tout autre utilisateur du pupitre WalkTop™ de ces précautions de sécurité.
12. Portez des vêtements appropriés lors de l'utilisation de votre tapis de course. Les chaussures de sport sont recommandées. Évitez les chaussures à talon.
13. Ne placez pas d'objets chauds, liquides ou solides, sur votre pupitre WalkTop™. N'utilisez pas d'outils tranchants d'aucune sorte pendant l'utilisation de votre pupitre WalkTop™.
14. Enlevez tout objet du pupitre WalkTop™ avant d'essayer de le déplacer, de le démonter ou de procéder à des réglages.
15. Ne tentez pas d'utiliser le pupitre WalkTop™ tant qu'il n'est pas totalement installé et les points d'assemblage vérifiés.
16. Inspectez et serrez régulièrement tous les éléments de fixation sur le pupitre WalkTop™.

INFORMATIONS SUR LA GARANTIE



ATTENTION: Veuillez consulter le guide d'utilisation de votre tapis de course concernant les informations sur la garantie de votre tapis de course. WalkTop™ et Fitneff™ n'assument aucune responsabilité en cas d'assemblage inapproprié, d'installation inappropriée, de négligence ou d'usage abusif de l'unité du tapis de course.

GARANTIE LIMITÉE

Fitneff™ garantit que ce produit est exempt de défauts de main-d'œuvre et de matériels utilisés dans des conditions normales d'utilisation et de service. Cette garantie est en vigueur à partir de la date d'achat pour une période de quatre-vingt-dix (90) jours. Cette garantie ne s'applique uniquement qu'à l'acheteur d'origine et ne peut pas être cédée, vendue ou transférée de quelque façon que ce soit. Cette garantie ne s'applique pas aux produits qui sont utilisés sur des tapis de course commercialisés ou sur des sites non-contrôlés avec de multiples utilisateurs et tapis de course.

Fitneff™ ne fournit aucune garantie, explicite ou implicite, exclut et réfute toutes les garanties ou conditions (expresses, implicites ou légales) de qualité marchande ou d'aptitude à une utilisation particulière ou spécifique, qu'elles soient réglementaires ou non. Toute autre obligation ou responsabilité de la part de Fitneff™, que ce soit en vertu d'une théorie de négligence ou de responsabilité sans faute, de contrat, d'un délit civil ou d'une autre façon, se rapportant à la vente, l'utilisation ou le fonctionnement des équipements ou accessoires de remise en forme, ou autres, est exclu par Fitneff™ et par la présente l'acheteur renonce à son droit d'approbation de tout produit fini par Fitneff™.

INSTRUCTIONS D'INSTALLATION



ATTENTION: Merci de consulter le guide d'utilisation de votre tapis de course concernant les informations sur la garantie de votre tapis de course. WalkTop™ et Fitneff™ n'assument aucune responsabilité en cas d'assemblage inapproprié, d'installation, de négligence ou d'usage abusif de l'unité du tapis de course.



ATTENTION: N'abaissez pas le levier de réglage rouge tant que l'installation n'est pas terminée. Afin d'éviter toute ouverture accidentelle du pupitre WalkTop™, laissez attachée la sangle pour le stockage jusqu'à la fin de l'installation

ÉTAPE UNE

- a) Placez l'unité à terre, le dessus de table orienté vers le bas avec la flèche faisant face à l'utilisateur. Le levier de réglage rouge doit se situer à l'opposé de vous.

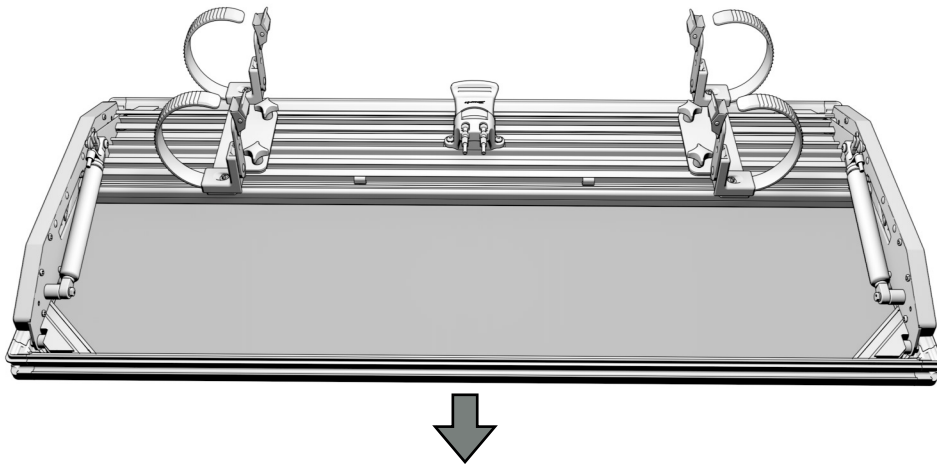

- b) Mesurez la distance approximative entre les rampes de votre tapis de course.

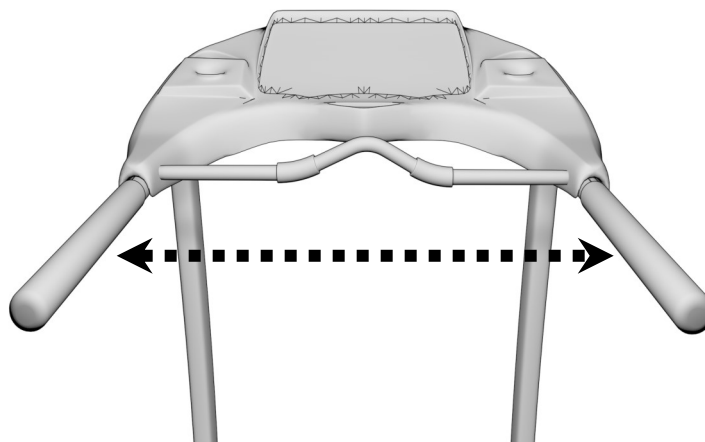

ÉTAPE DEUX

- a) Desserrez la vis à ailette (dans le sens inverse des aiguilles d'une montre) sur la face inférieure de l'unité et positionnez les supports de fixation à une largeur approximative des rampes du tapis de course.
- b) Resserrez légèrement les vis à ailette (dans le sens des aiguilles d'une montre) pour éviter un déplacement accidentel des supports de fixation au cours du processus d'installation.

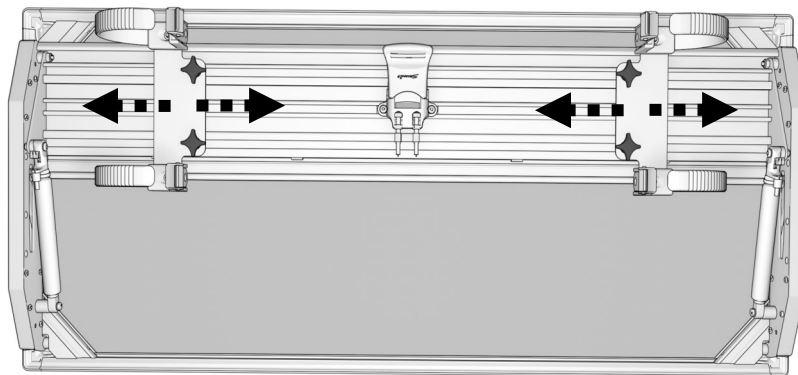
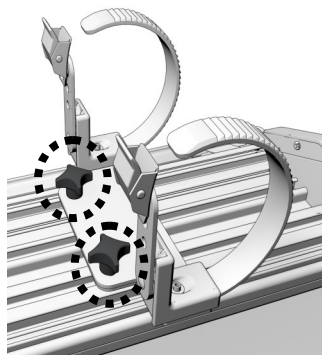

TROISIÈME ÉTAPE

- a) Tournez vers le haut le dessus de table avec la flèche faisant face à la console du tapis de course et placez l'unité horizontalement au-dessus des rampes du tapis de course.
- b) Centrez la flèche sur la console du tapis de course. Le levier de réglage rouge doit maintenant vous faire face.
- c) Placez l'unité au plus près de la console du tapis de course sans interférer avec les commandes du tapis de course.

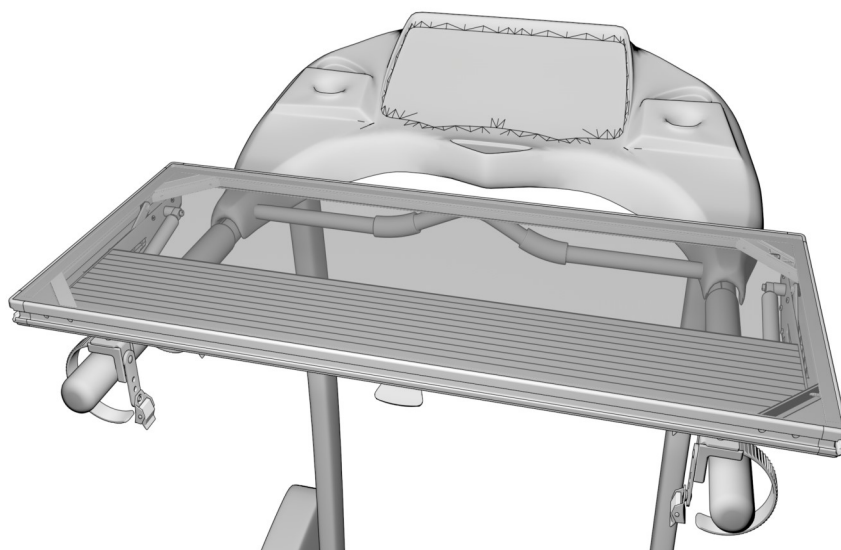

ÉTAPE QUATRE

- a) Desserrez les vis à ailette (dans le sens inverse des aiguilles d'une montre) et poussez fermement chacun des quatre supports de fixation contre l'intérieur des rampes du tapis de course.
- b) Enrouler quatre bretelles de réglage autour des mains courantes du tapis roulant.
- c) *Si le tapis roulant a des bras inclinés, obtenez de l'aide pour maintenir WalkTop™ en place pendant que les sangles de réglage sont sécurisées.*

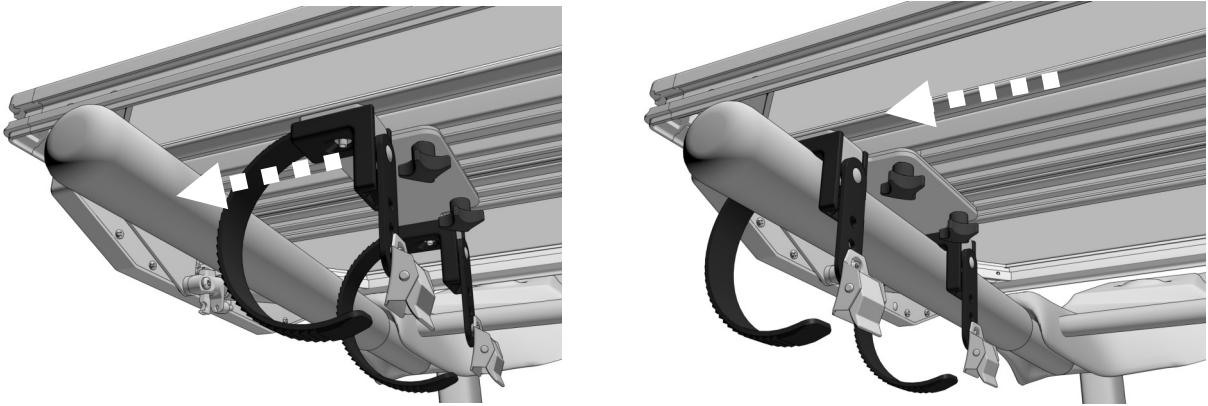

ÉTAPE CINQ

- a) Enroulez la sangle autour du bras du tapis roulant et serrez fermement en place. Ne pas trop serrer.
- b) Répétez cette étape pour les quatre (4) bretelles de réglage

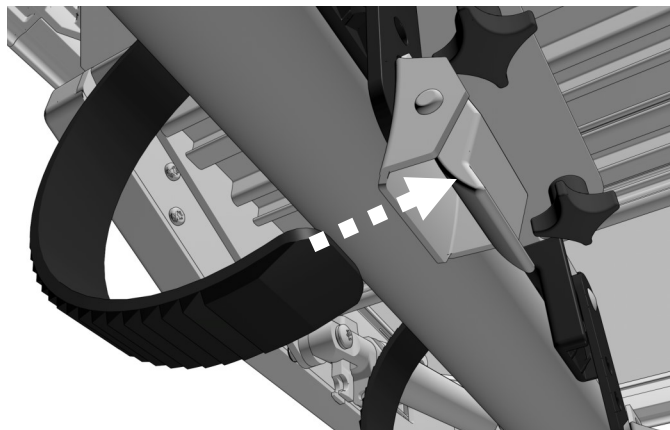

ÉTAPE SIX

- a) Vérifiez que l'unité est centrée et n'interfère pas avec les commandes du tapis de course.
- b) Serrez les vis à ailette (dans le sens des aiguilles d'une montre) sur la face inférieure de l'unité.
- c) Retirez la sangle pour terminer l'installation.

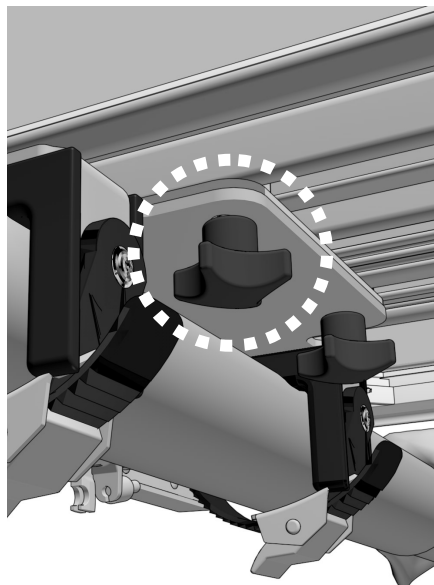
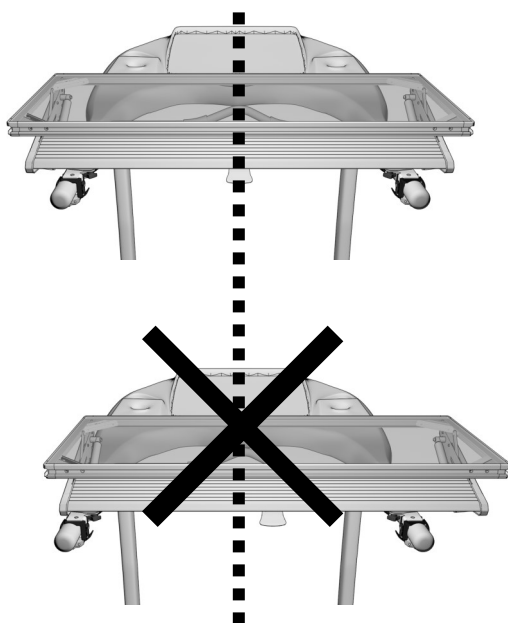

VOTRE PUPITRE WALKTOP™ EST

IMPORTANT

- ◆ Après l'installation initiale, retirez le film protecteur du dessus de table, une fois que le pupitre WalkTop™ est fixé sur le tapis de course.
- ◆ Remettez la sangle pour le stockage lors du déplacement de l'unité
- ◆ Inspectez et serrez régulièrement tous les éléments de fixation sur le pupitre WalkTop™.

FONCTIONNEMENT ET AJUSTEMENTS



AVERTISSEMENT: Retirez tout objet du dessus de table avant de procéder à tout ajustement. N'ajustez jamais l'unité quand le tapis de course est en mouvement. Ne mettez pas les doigts dans les mécanismes de charnière.

ÉTAPE UNE : RÉGLER LA HAUTEUR

Appuyez sur le levier de réglage rouge pour régler le dos de l'unité à hauteur de vos coudes quand ils sont pliés à 90°.

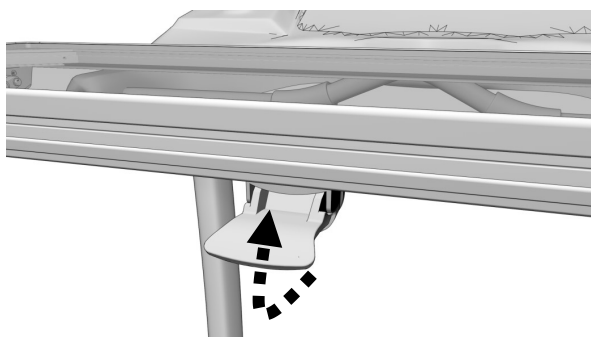

- ◆ Utilisez les deux mains quand vous effectuez ce réglage.
- ◆ Placez votre main dominante sur le levier rouge et la main non-dominante en haut au centre du dessus de table. Ne placez pas les mains sur les côtés des mécanismes de charnière.
- ◆ Utilisez votre main non-dominante pour contrôler la mobilité du dessus de table vers le haut ou pour pousser le dessus de table vers le bas. Relâcher le levier de réglage pour verrouiller la position.

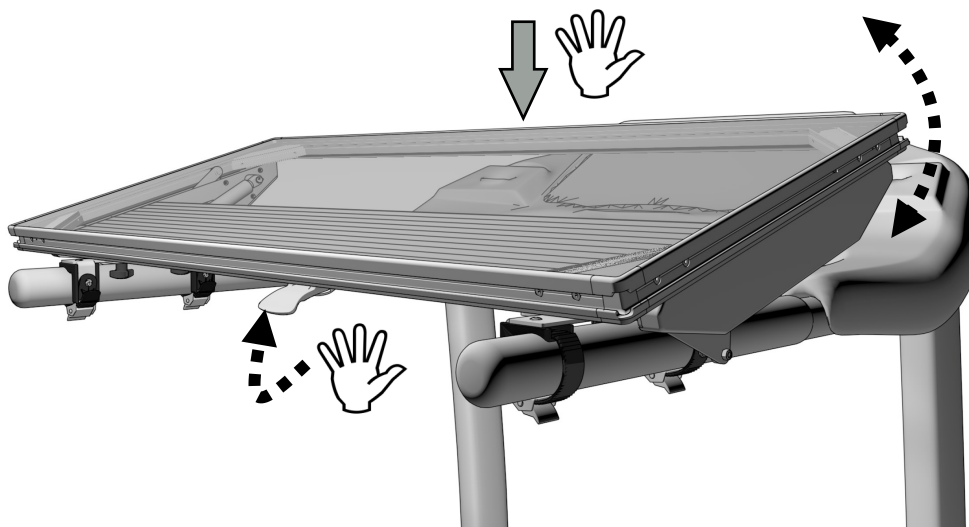

ÉTAPE DEUX : PLACER À NIVEAU LE

- ◆ Placez les mains sous le coin avant, de chaque côté du dessus de table.
- ◆ Soulevez lentement, de concert avec l'une des sept (7) emplacements prédéterminés.
- ◆ Les positions peuvent uniquement être sélectionnées en partant de la position abaissée. Si vous dépassez le réglage souhaité du cliquet, reportez-vous à l'ÉTAPE TROIS.

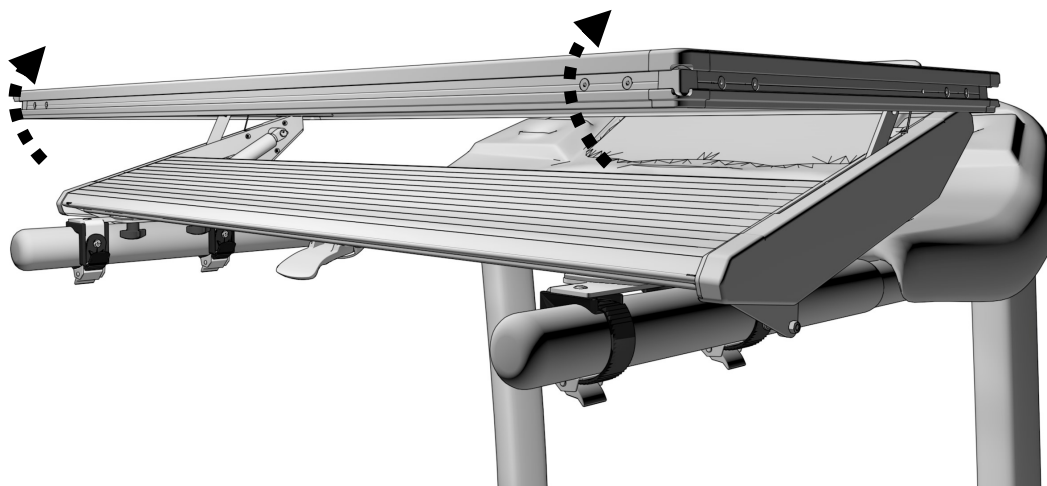
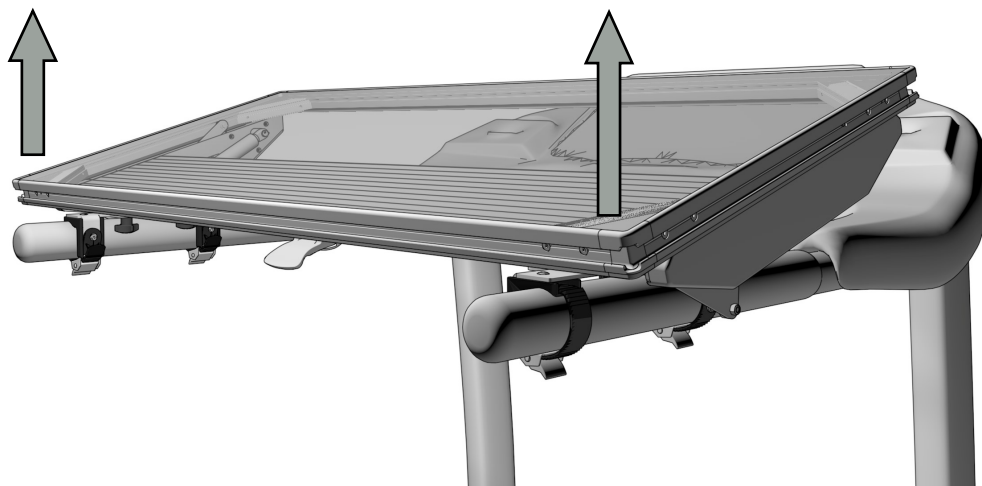

ÉTAPE TROIS : RÉINITIALISATION DU SYSTÈME À CLIQUET

- ◆ Pour réinitialiser le système à cliquet, soulevez le dessus de table jusqu'à la position haute puis baisser jusqu'à la position basse.

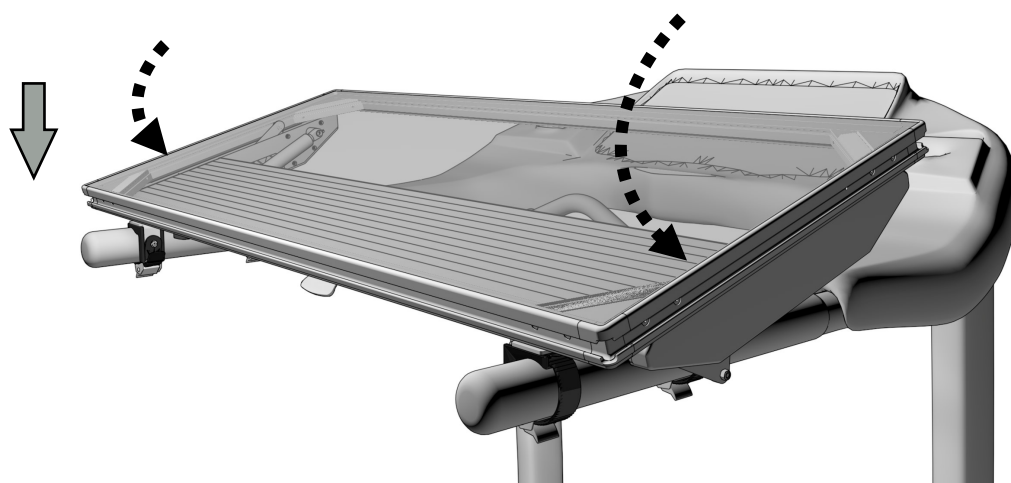

IMPORTANT

- ◆ Remplacez le pupitre WalkTop™ à la position de fermeture complète avant de le retirer du tapis de course

WALKTop™

fitneff TREADMILL DESK



EL MANUAL DEL PROPIETARIO

Por favor leer este manual de usuario cuidadosamente antes de operar y mantenerlo a mano para referirse a él en cualquier momento.

La información de este manual está sujeta a cambios sin previo aviso.
Visite www.walktop.com para obtener las últimas actualizaciones del Manual del propietario.

GUARDA ESTAS INSTRUCCIONES

Línea del servicio al cliente 1-888-632-3220

Email: walktop@fitneff.com

INSTRUCCIONES DE SEGURIDAD IMPORTANTES

Esta guía contiene mensajes importantes de seguridad. Siempre leer y obedecer todos los mensajes de seguridad.



ADVERTENCIA Indica que usted puede ser seriamente lastimado si no sigue estas instrucciones.



PRECAUCIÓN indica situaciones peligrosas que, si no se evitan, pueden resultar en lesiones menores o moderadas, o en daños al WalkTop™ o su trotadora.



ADVERTENCIA

Para reducir el riesgo de lesión lea este manual en su totalidad al igual que las recomendaciones de seguridad que acompañan su trotadora.

El uso impropio de este producto puede causar lesiones serias. Fitneff™ no asume responsabilidad por cualquier lesión personal o daño a la propiedad que pueda ocurrir por, o a travez, del uso solitario de este producto o el uso de este producto en conjunto con cualquier otro aparato.

1. Recomendamos enfáticamente que todos los usuarios consulten con su médico antes de comenzar cualquier programa de ejercicio.
2. Lea todas las precauciones incluidas con su trotadora antes de instalar el WalkTop™.
3. Familiarícese con la operación y el uso de su trotadora antes de fijar el WalkTop™.
4. El WalkTop™ puede obstruir el control de las aplicaciones de algunas trotadoras. Por favor asegúrese que su trotadora tenga una aplicación para detenerse de emergencia que se pueda accesar rápidamente mientras se usa el WalkTop™.
5. No se siente ni coloque artículos cuyo peso excedan 35 lbs (16kg) sobre el WalkTop™.
6. Mida el largo de la plataforma de su trotadora para asegurarse que no se caerá de la trotadora mientras camine con el WalkTop™ instalado.
7. No corra con el WalkTop™ instalado. Camine lentamente. Los usuarios deberían familiarizarse con el control de la velocidad de su trotadora.
8. Mantenga niños menores de 12 años y mascotas lejos de la trotadora y del WalkTop™.
9. El WalkTop™ está hecho para un sólo usuario. No permita a más de una persona en la trotadora a la vez.

10. Asegúrese que su trotadora y el WalkTop™ estén colocados en una superficie nivelada. Siga las guías del fabricante de la trotadora en cuanto al espacio libre que debe de haber alrededor de su unidad.
11. Es la responsabilidad del dueño de advertir a cualquier otro usuario de las precauciones de seguridad del WalkTop™.
12. Lleve ropa apropiada cuando use la trotadora. Se recomiendan zapatos atléticos. Evite zapatos con tacón.
13. No coloque artículos calientes, líquidos or sólidos, en su WalkTop™. No utilice objetos puntiagudos o filosos de cualquier tipo cuando use el WalkTop™.
14. Despeje todos los artículos del WalkTop™ antes de intentar moverlo, desmantelarlo, o hacer cualquier ajuste.
15. No intente utilizar el WalkTop™ hasta que esté completamente instalado y todos los puntos de ensamblaje sean revisados.
16. Inspeccione y refuerce todos los tornillos de pasador en el WalkTop™ regularmente.

INFORMACIÓN DE GARANTÍA



PRECAUCIÓN: Por favor consulte su MANUAL DE USUARIO en cuanto a la INFORMACIÓN DE GARANTÍA de su trotadora. WalkTop™ y Fitneff™ no asumen responsabilidad por el ensamblaje, instalación inapropiada, negligencia o mal uso de la trotadora.

Garantía LIMITADA

Fitneff™ garantiza que este producto está libre de defectos en calidad del trabajo y de los materiales utilizados bajo uso normal y condiciones de servicio. Esta garantía está en efecto desde la fecha de compra por un periodo de noventa (90) días. Esta garantía se extiende sólo al comprador original y no puede ser asignada, vendida or transmitida de ninguna manera. Esta garantía no aplica a productos que se usen en trotadoras comerciales o en sitios no controlados con multiples usuarios y trotadoras.

Fitneff™ no garantiza, expresa o implica, y específicamente excluye y niega cualquier y todas la garantías y condiciones de venta o de actividad física implícitas, ya sean estatutarias o de otra manera. Todas las otras obligaciones o responsabilidades de Fitneff™, ya sean bajo teoría de negligencia o estricta responsabilidad, contrato, agravio o de otra manera, como resultado o relacionadas a la venta, uso u operación del equipo de ejercicio o accesorios de ejercicio, o de otra manera, están excluidos por Fitneff™ y por la presente expresamente dispensadas por el comprador.

INSTRUCCIONES DE Instalación



PRECAUCIÓN: Por favor consulte su MANUAL DE USUARIO en cuanto a la información de garantía de su trotadora. WalkTop™ y Fitneff™ no asumen responsabilidad por el ensamblaje, instalación inapropiada, negligencia o mal uso de la trotadora.



PRECAUCIÓN: No apriete la palanca roja de ajuste hasta que complete el proceso de instalación. Para evitar accidentes al abrir el WalkTop™, deje la tira de almacenamiento asegurada hasta que la instalación sea completada.

PASO UNO

- a) Coloque la unidad en el piso, el tablero hacia abajo con la flecha hacia el usuario. La palanca roja debería estar con orientación opuesta a usted.

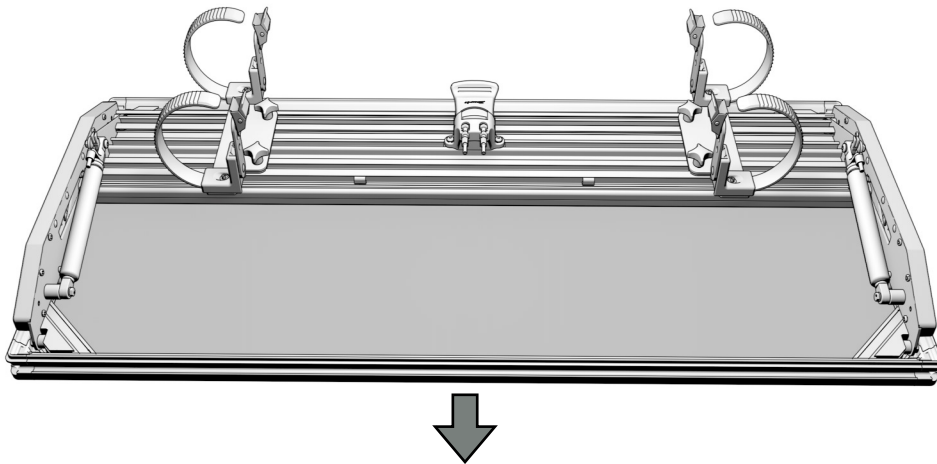

- b) Mida la distancia aproximada entre los pasamanos de su trotadora.

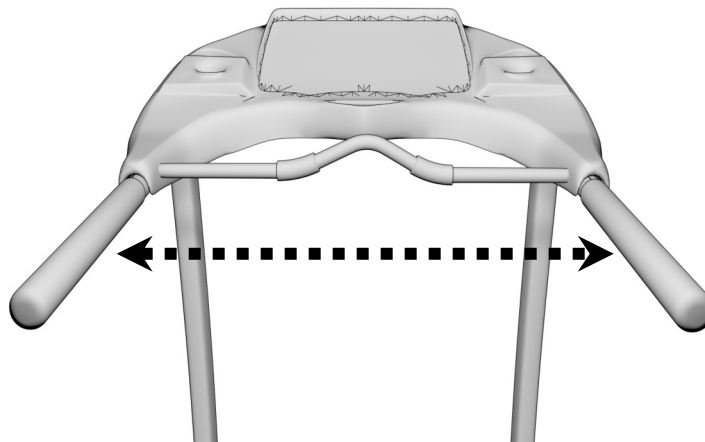

PASO DOS

- a) Afloje los tornillos de mariposa (en sentido contrario a las agujas del reloj) en la parte inferior de la unidad y posicione los corchetes de anexo aproximadamente al ancho de los pasamanos de la trotadora.
- b) Ligeramente asegure nuevamente los tornillos de mariposa (en el sentido de las agujas del reloj) para evitar el movimiento accidental de los corchetes de anexo durante el proceso de instalación.

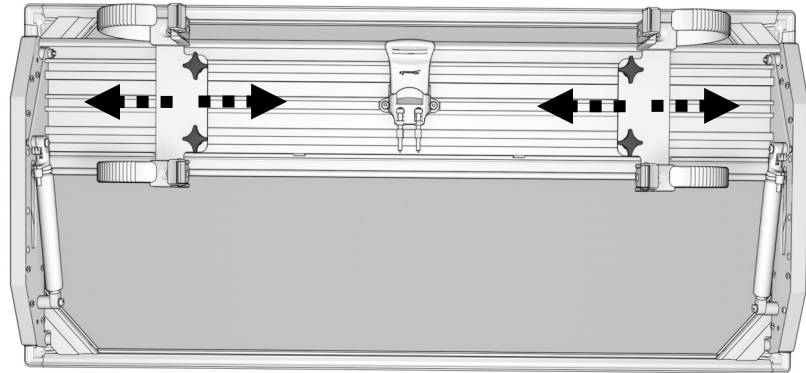
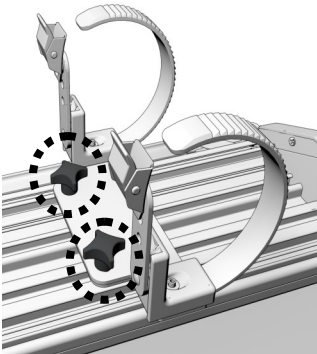

PASO TRES

- a) Gire el tablero hacia arriba con la flecha hacia el panel de control de la trotadora y coloque la unidad horizontalmente sobre los pasamanos de la trotadora.
- b) Centre la flecha con el panel de control de la trotadora. Ahora, la palanca roja debería estar con orientación hacia a usted.
- c) Coloque la unidad lo más cerca posible del panel de control de la trotadora sin interferir con los controles de la trotadora.

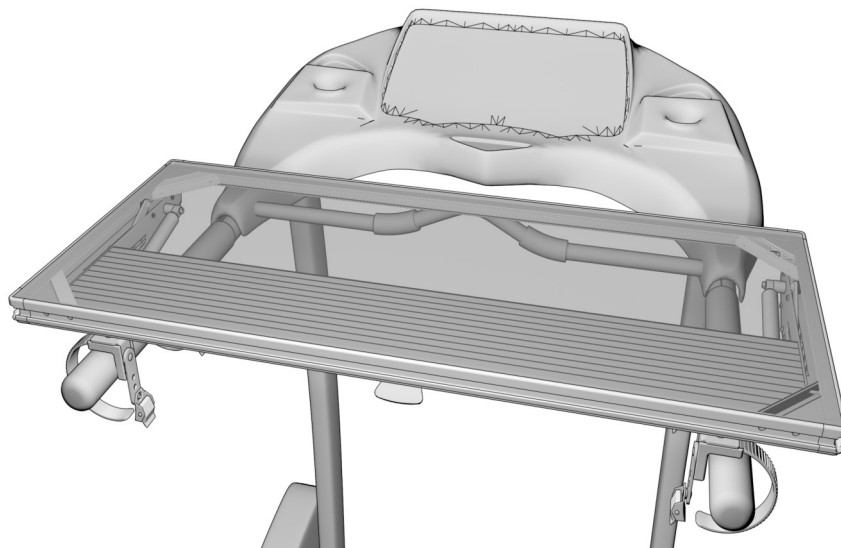

PASO CUATRO

- a) Afloje los tornillos de mariposa (en sentido contrario a las agujas del reloj) y empuje cada uno de los cuatro corchetes de anexo fuertemente contra la parte interior de los pasamanos de la trotadora.
- b) Envuelva cuatro correas de ajuste alrededor de los pasamanos de la cinta de correr.
- c) Si la rueda de ardilla tiene brazos en ángulo, obtenga ayuda para sostener el WalkTop™ mientras las correas de ajuste están aseguradas.

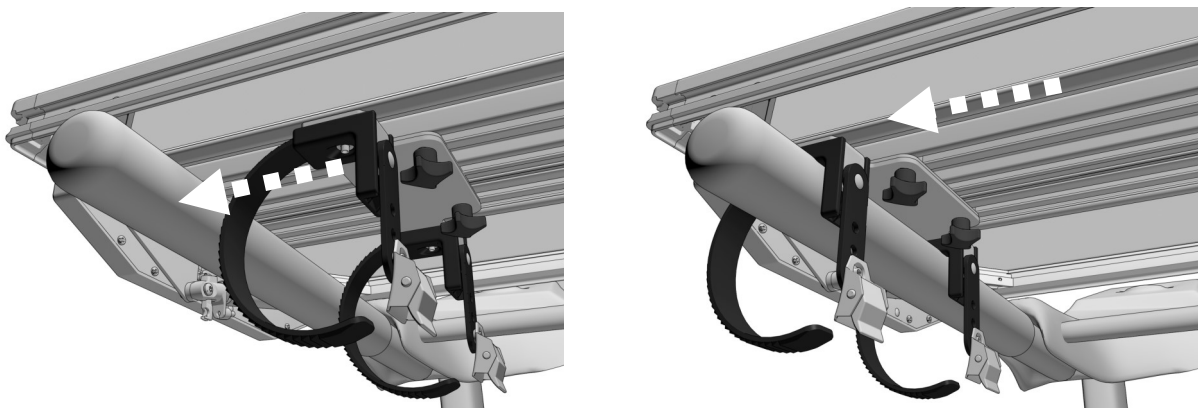

PASO CINCO

- a) Apriete firmemente las correas de ajuste. No apriete demasiado.
- b) Repita este paso para las cuatro (4) correas de ajuste

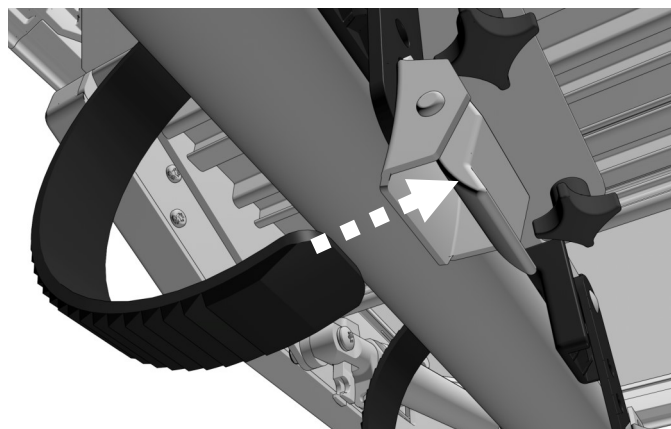

PASO SEIS

- a) Verifique que la unidad este centrada y que no interfiera con los controles de la trotadora.
- b) Refuerce los tornillos de mariposa (en sentido de las agujas del reloj) en la parte interior de la unidad.
- c) Remueva la faja para completar la instalación.

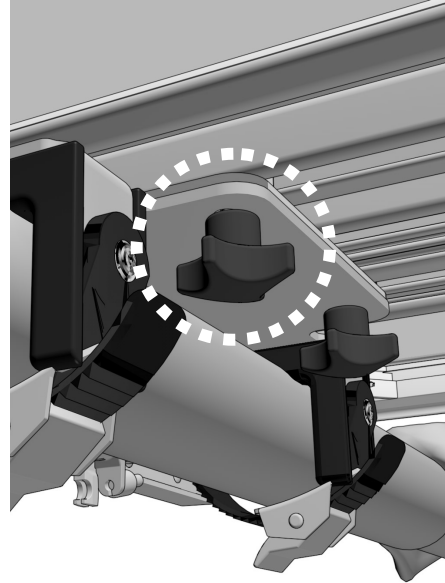
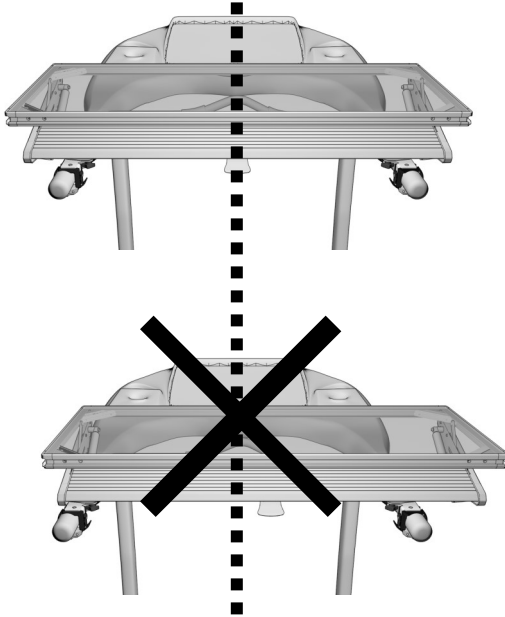

SU WALKTOP™ AHORA ESTÁ INSTALADO!

IMPORTANTE

- ◆ Después de la configuración inicial, y una vez que el WalkTop™ esté asegurado en su trotadora, remueva la película del tablero.
- ◆ Reutilice la tira de almacenamiento asegurada cuando remueva la unidad.
- ◆ Inspecciones y refuerce todos los tornillos pasador del WalkTop™ de manera regular.

FUNCIONAMIENTO Y AJUSTES



ADVERTENCIA: Remueva todos los objetos del tablero antes de hacer cualquier ajuste. Nunca ajuste la unidad mientras que su trotadora se esté moviendo. Mantenga los dedos fuera de las bisagras de los mecanismos.

PASO UNO: FIJAR ALTURA

Presione la palanca roja de ajuste para ajustar el reverso de la unidad a la altura de sus codos cuando se doblan 90°.

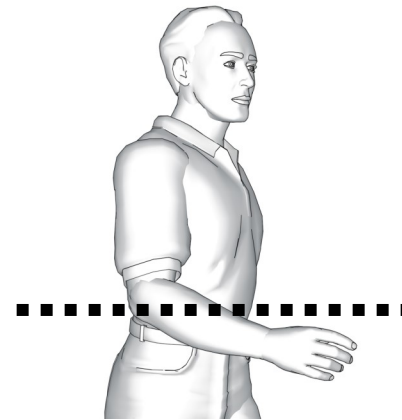
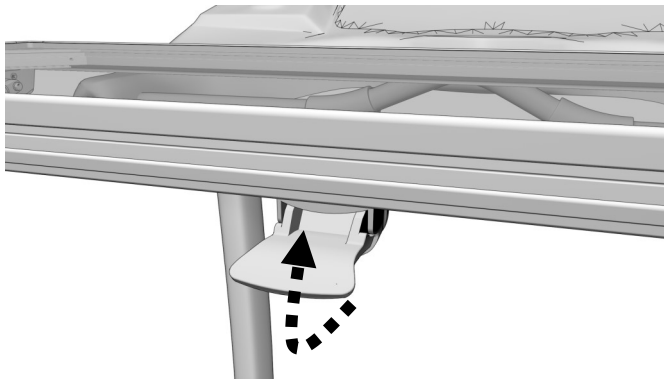

- ◆ Use ambas manos al hacer estos ajustes.
- ◆ Coloque su mano dominante en la palanca roja y la mano no-dominante en el centro de la parte superior del tablero. No coloque las manos a los lados cerca de las bisagras de los mecanismos.
- ◆ Utilice su mano no-dominante para controlar el movimiento del tablero hacia arriba o para empujar el tablero hacia abajo. Suelte la palanca de ajustes en la posición asegurada.

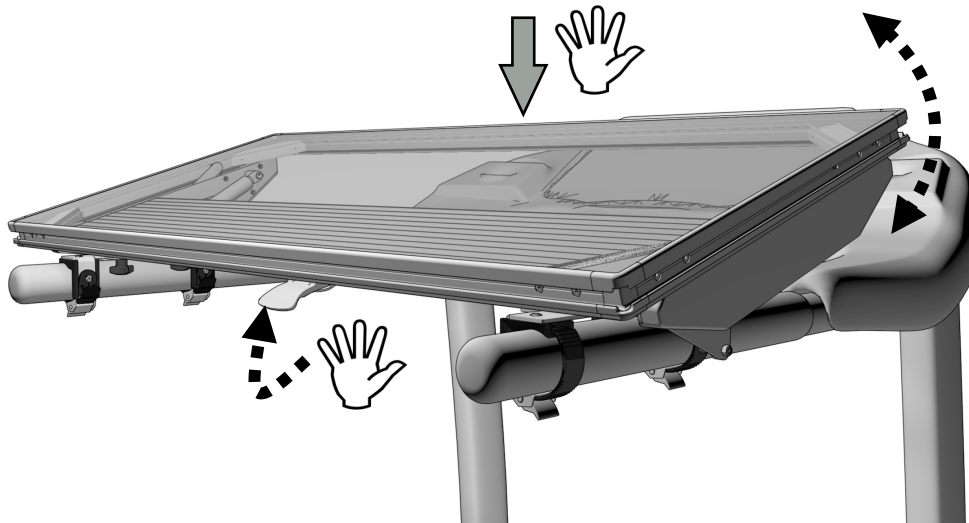

PASO DOS: NIVELAR EL TABLERO

- ◆ Coloque sus manos bajo las esquinas de la parte delantera de cada lado del tablero.
- ◆ Lentamente y de manera simultánea levante el tablero a uno de los siete (7) sitios predeterminados.
- ◆ Las posiciones sólo se pueden seleccionar al empezar de abajo hacia arriba. Si usted se pasa del nivel de ajuste deseado, vea PASO TRES.

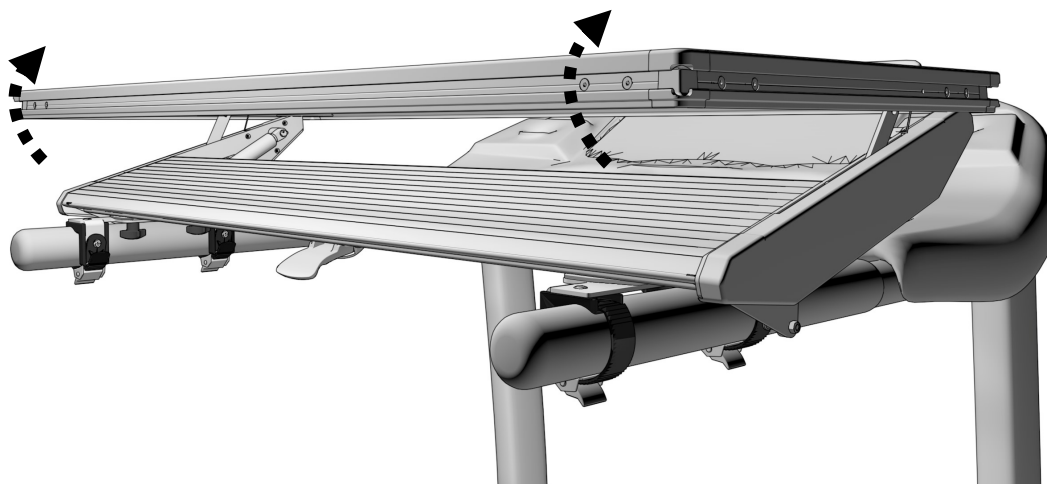
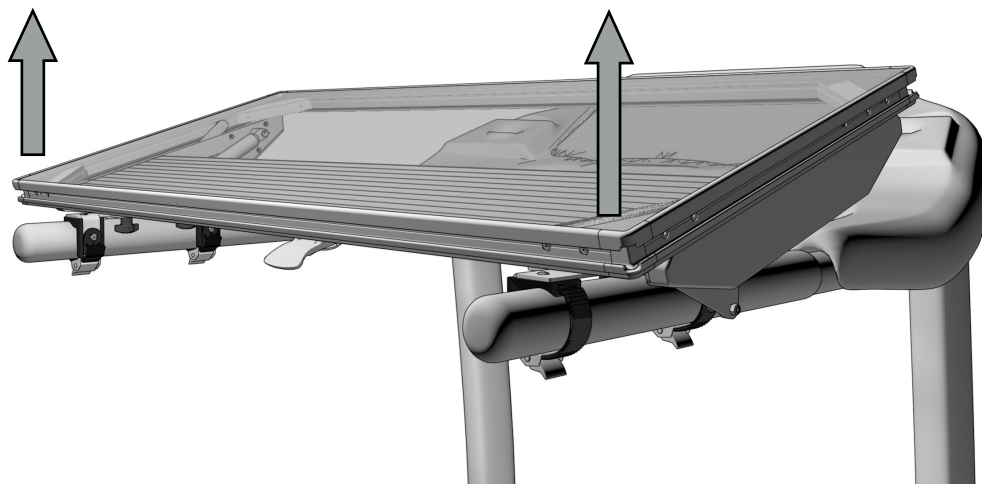

PASO TRES: RECOLOCAR AJUSTES

- ◆ Para reemplazar los ajustes, levante el tablero completamente y bájelo hasta el fondo.

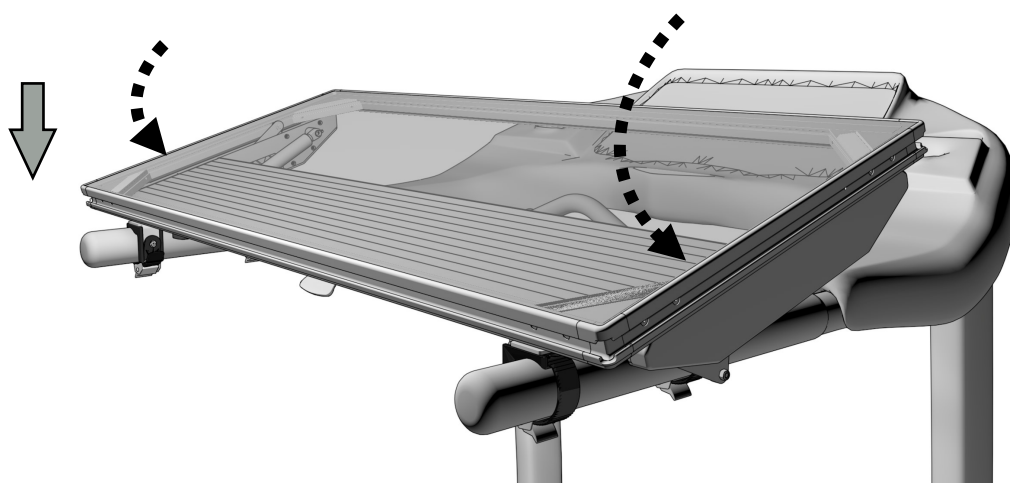

IMPORTANTE

- ◆ Cierre completamente el WalkTop™ antes de removerlo de la trotadora.



Customer service line: 888-632-3220

Email: walktop@fitneff.com

Ligne du service client: 888-632-3220

Courriel: walktop@fitneff.com

Línea del servicio al cliente : 888-632-3220

Correo electrónico: walktop@fitneff.com



FF60006,001